

DĚTSKÉ ELEKTRICKÉ AUTÍČKO RSX



- Věková hranice: 3+
- Maximální zatížení: 50 kg
- Vyžadována montáž dospělou osobou

Manuální příručka s instruktáží

Pečlivě si prosím přečtěte tento manuál před použitím autíčka!
Tento manuál obsahuje důležité informace. Proto si prosím uchovejte tento
Manali pro budoucí použití. Před prvním použitím, nabíjejte baterie alespoň 8 až
12 hodin.

Stali jste se majitelem licencovaného elektrického autíčka RSX. Toto autíčko poskytne Vašemu dítěti mnoho kilometrů požitku z jízdy. Pro zajištění bezpečnosti jízdy Vás žádáme, abyste si pozorně přečetli tento Manali a uchovali si ho pro budoucí použití.

Postupujte podle doporučení v této příručce, které jsou navrženy tak, aby zlepšily bezpečnost a provoz vašeho RSX a jeho řidiče.

Specifikace :

- **Věková kategorie: 3 a více let**
- **Baterie: Pohon 2x2: 12V7Ah x1**
- **Pohon 4x4: 12V7Ah x2 nebo 12V10Ah x1**
- **Doba nabíjení: 8 až 12 hodin**
- **Zatížení: do 50kg**
- **Rozměry vozidla: 106x62x48cm**
- **Rychlost: 3 - 5 km / hod.**
- **Motor: 540-1200**



INFORMACE O BATERIÍCH

- bez možnosti dobíjení baterie se nesmí dobíjet.
- Pokud používáte dobíjecí baterie, mohou být nabíjeny pouze dospělou osobou.
- Vyjměte dobíjecí baterii z vozidla před nabíjením.
- Nemíchejte staré a nové baterie. Nemíchejte různé typy baterií: Alkaické, standardní (karbonovo-zinkové) nebo dobíjecí (nikl-kadmiových).
- Vložte baterie než je naznačeno uvnitř prostoru pro baterie, anodu na anodu, katodu na katodu.
- Odstraňte baterie pokud autíčko nepoužíváte dlouhou dobu. Vždy odstraňte vybitou baterii z vozidla. Tekutina nebo koroze baterie mohou poškodit tento výrobek. Baterie zlikvidujte bezpečně.
- Nikdy nezkratujte svorky batrie.

Č.	Název	Množství (KS)		POZNÁMKA
		2xmotor	4x4	
1	Tělo vozidla	1		
2	Převodovka	2	4	
3	Kolá	4		
4	Φ10 podložka	6		
5	pojistná matice	4		
6	Kryt na kola	4		
7	Lišta čelního skla	1		
8	Sedadlo	1		
9	Zadní rám	1		
10	Zadní náprava	1		
11	Volant	1		
12	Šroub M5X40	1		
13	Φ5 matice	1		
14	Dálkový ovladač	1		
15	Nabíječka	1		

• Potřebné montážní nářadí

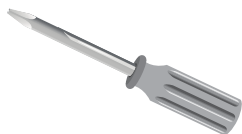

Šroubovák (není součástí balení)

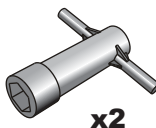

Klíč



Šestihranný klíč

Diagram dílů

TIP: Některé zobrazené díly jsou namontovány na obou stranách vozu

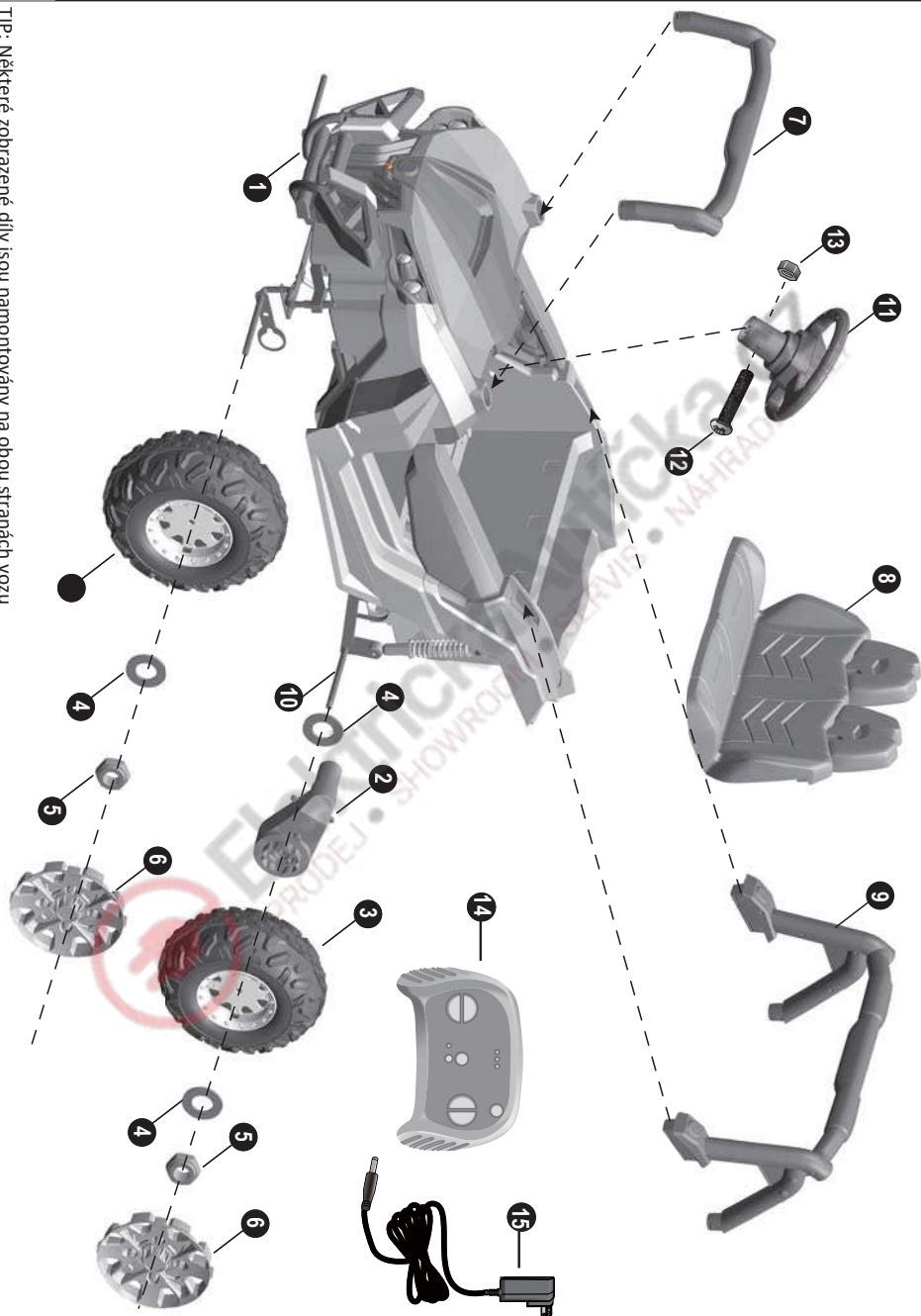



PREVENCE ÚRAZEM

▪ Nikdy nenechávejte dítě bez dozoru! Je vyžadován stálý dohled dospělé osoby. Nikdy neztrácejte dítě z dohledu když je ve vozidle.

ABY NEDOCHÁZELO K ÚRAZEM:

- Nikdy nenechávejte dítě bez dozoru. Dohled dospělé osoby je NUTNÁ. Neztrácejte děti z dohledu když jsou ve vozidle.
- Tato hračka by měla být používána s opatrností, protože je nutná dovednost, aby se zabránilo pádům nebo kolizím.
- Ochranné prostředky by měly být používány.
- Nikdy nepoužívejte na silničních komunikacích, blízko aut a strmých stoupání, bazénů nebo jiných míst s vodou.
- Vždy používejte obuv.
- Dítě vždy musí sedět na sedadle.
- Nepoužívejte v premávkeTáto hračka není vhodná pro děti mladší 36 měsíců v důsledku dosahované rychlosti vozidla, Maximální zátěž vozidla je 50 kg.
- Tato hračka nemá brzdy.



VAROVÁNÍ:

- **HROZBA UDUŠENÍ!** Výrobek není vhodný pro děti mladší 37 měsíců.
- **VYŽADUJE SE MONTÁŽ** dospělou osobu.

Pravidla bezpečné jízdy:

Udržujte děti v rámci bezpečného území:

- Nikdy nepoužívejte na silničních komunikacích, blízko aut a strmých stoupání, bazénů nebo jiných míst s vodou.
- Používejte **hračku** pouze na rovných plochách. Například v domě, na zahradě nebo hřišti.
- Nikdy nepoužívejte v tmě. Z důvodu neočekávaných překážek může mít dítě nehodu. Provozujte vozidlo pouze přes den nebo v dobře osvětleném prostředí.
- Je zakázáno měnit obvod nebo přidat jiné elektrické části.
- Pravidelně kontrolujte kabely a konektory vozidla.
- Nedovolte, aby se dítě dotýkalo kol nebo bylo v jejich blízkosti, když je vozidlo v pohybu.
- Toto vozidlo má nastavitelné bezpečnostní pásy. Instrukujte děti o používání bezpečnostních pásů pro zajištění bezpečnosti jízdy.

E

Připevněte zadní tlumiče nárazů

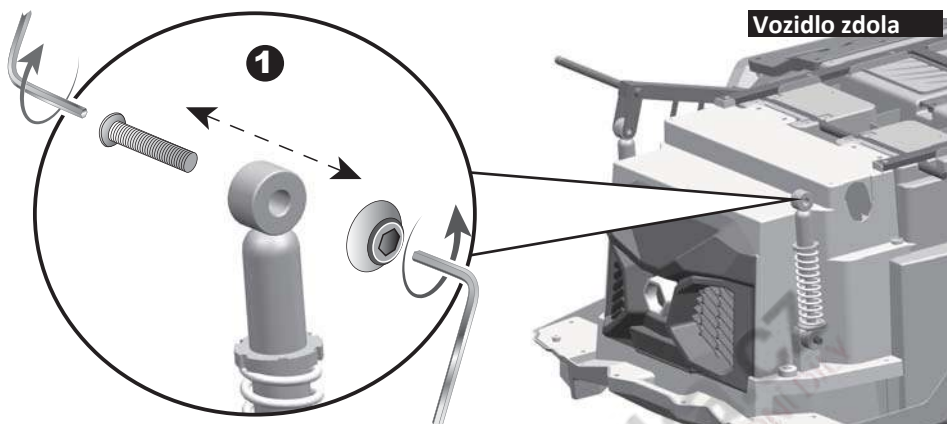

Požadované nástroje: Šestihranný klíč x2

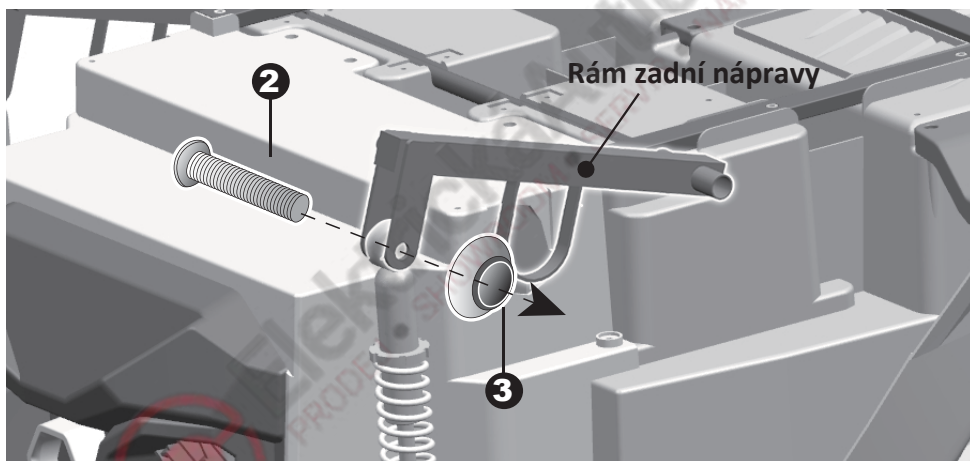

Otočte dolní část vozidla nahoru:

1. Odstraňte šrouby a matice ze zadních tlumičů nárazů pomocí dvou šestihranných klíčů 2,3. Srovnejte otvory na rámu zadní nápravy s otvory na zadním tlumiči a zasuňte šroub zpět a matici upevněte na opačné straně.

vozidlo zdola

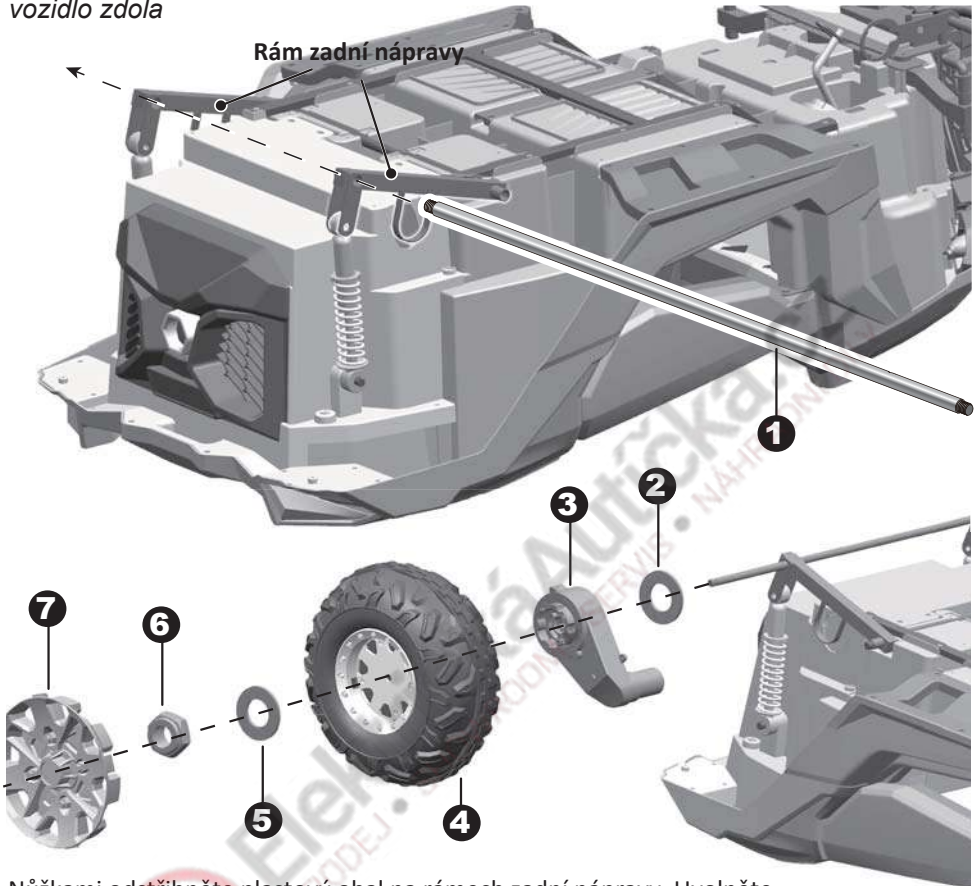

Nůžkami odstříhnete plastový obal na rámech zadní nápravy. Uvolněte převodovky **ALE NEODPOJUJTE KONEKTORY PŘEVODOVEK.**

1. Zadní nápravu zasuňte do otvorů na rámech zadní nápravy.
2. Umístěte podložku $\Phi 12$ na zadní nápravu.
3. Nasadíte převodovku na zadní nápravu.
4. Nasadíte kolo na zadní nápravu. Ujistěte se aby kolo sedělo s převodovkou.
5. Nasadíte další kovovou podložku $\Phi 12$ na zadní nápravu.
6. Pomocí klíče utáhněte pojistnou matici na konci zadní nápravy.

Opakujte výše uvedený postup, abyste sestavili druhé zadní kolo k zadní nápravě. Je poskytnut dodatečný klíč, pro udržení pojistné matice na jedné straně zadní nápravy dokud upevňujete pojistnou matici na druhé straně.

7. Na závěr nasadíte kryty na kola.

Vozidlo spodní částí nahoru



1. Umístěte kolo na přední nápravu. Pokud má vaše vozidlo pohon 4x4 ujistěte se, že kolo pasuje předvodovkou na přední nápravě.
 2. Umístěte podložku $\Phi 12$ na přední nápravu.
 3. Utáhněte pojistnou matici na konec přednej nápravy pomocí klíče. Neutahujte příliš!
 4. Nasadte kryty na kola.
- Otočte vozidlo.
5. Připojte konektor zvukové jednotky na volantu ke koncovce vozidla.
 6. Umístěte volant na konec sloupku řízení.
 7. Srovnejte otvory na volantu s otvory na sloupku řízení, vložte šroub M5x40.
 8. Upevněte matici na opačném konci šrouby pomocí šroubováku.

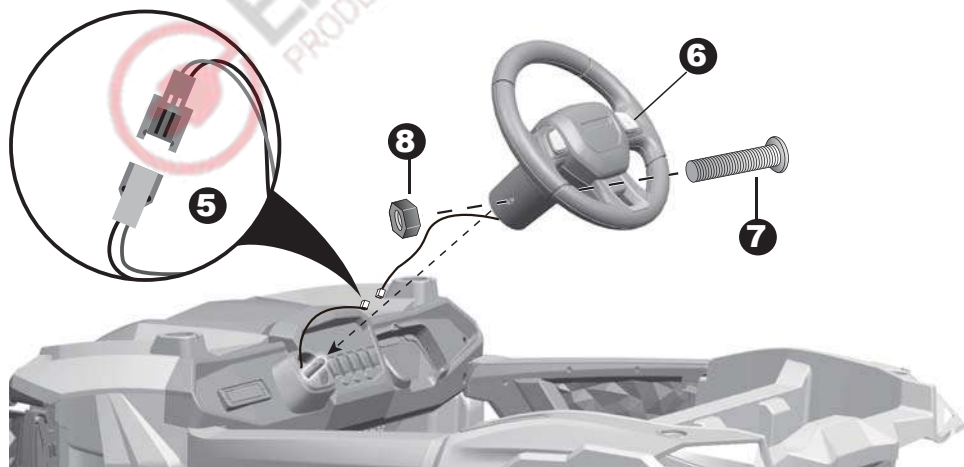

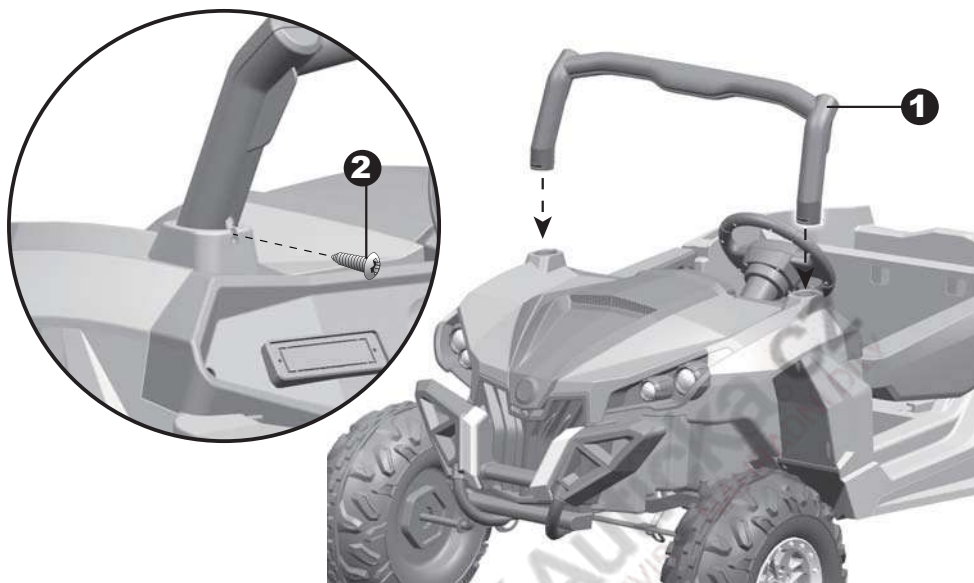

1. Vložte výčnělky čelního skla do otvorů na karoserii vozidla. Zatlačte, dokud neuslyšíte zakliknutí.
2. Vložte dva šrouby $\Phi 4 \times 16$ podle obrázku 2 do lišty čelního skla a utáhněte.
3. Zasuňte výčnělky zadního rámu do otvoru na zadní straně vozidla a stiskněte, dokud neuslyšíte kliknutí.



E**Montáž sedadla & Připojení zdroje energie**

1,2. Srovnejte posuvný pás pod sedadlem posuvným způsobem na vrchní části sedadla, stiskněte tlačítko umístěné na přední části sedadla, dokud výčnělky na zadní straně sedadla nebudou pasovat do otvorů na vozidle. TIP: Sedadlo je nastavitelné a má tři polohy. Sedadlo si můžete nastavit jak vaše dítě roste.



Tlačítko pro nastavení sedadla

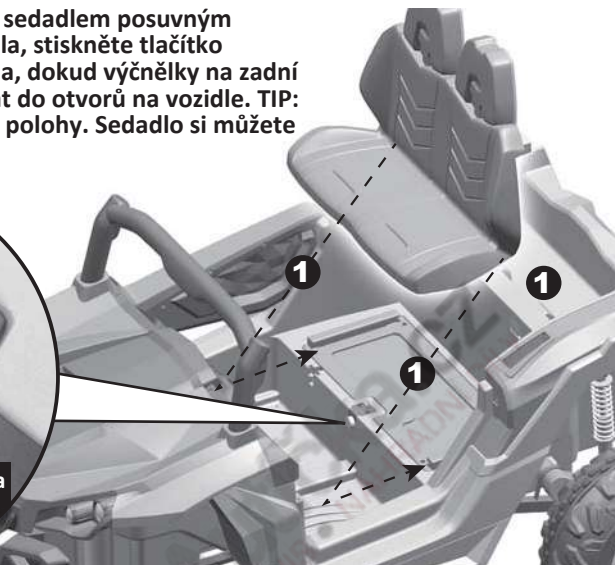

Tlačítko pro otevření kapoty

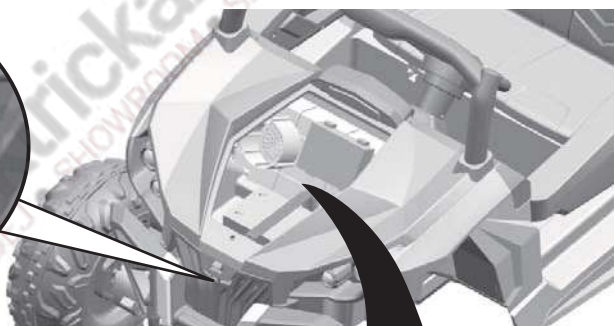

3. Stiskněte tlačítko na přední straně kapoty pro otevření kapoty.

4. Připojte červený konektor zdroje energie k červenému konektoru batérie.

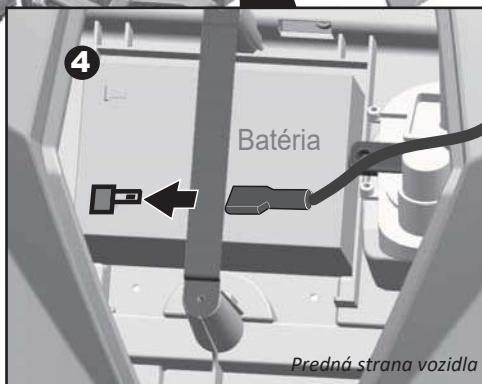

Předná strana vozidla



Důležité!

Vždy zastavte vozidlo před tím než změníte rychlost nebo směr jízdy!

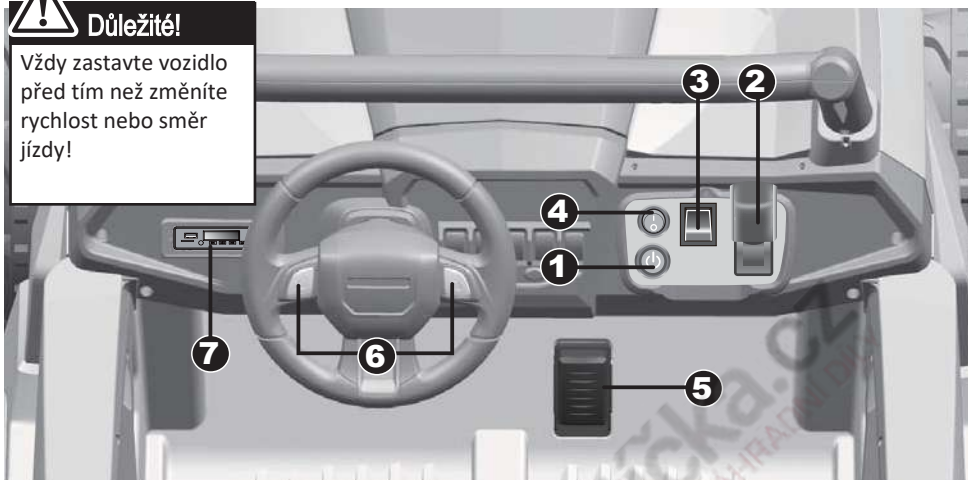

1. Zapínací tlačítko: Stisknutím vypnete a zapnete vozidlo.
2. Páčka směru jízdy: Mění směr jízdy - vpřed a vzad. Jízda vpřed má 3 úrovně rychlostí - vysoká / střední / nízká.
3. Pohon 2 / 4x4: Přepnutím změníte pohon.
4. Tlačítko pro zapínání světel: Zapíná a vypíná světa.
5. Pedál: Stlačením se vozidlo pohne. Uvolněním tlaku z pedálu se vozidlo zastaví.
6. Tlačítko zvuku: Stiskněte pro spuštění zvuku. Stisknutím +/- měníte hlasitost.
7. Mp3 přehrávač:

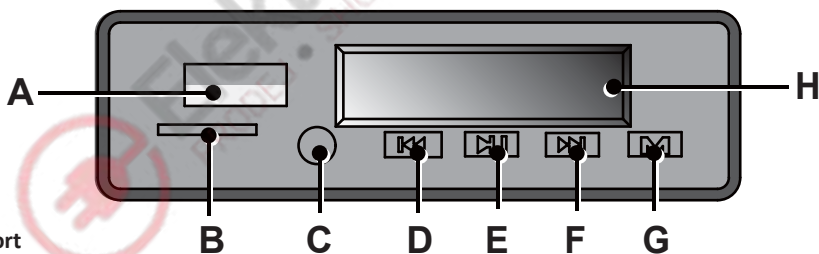

A. USB port

B. Vstup pro kartu TF (Přehrává pouze formát mp3)

C. Vstup AUX

D. Předchozí / zvýšení hlasitosti

E. Přehrávání / Stopnutí

F. Dále / Snížení hlasitosti

G. Změnit vstup zvuku (pokud vložíte dvě nebo více vstupních audio zařízení). Kontroluje funkce bluetooth a FM.

H. Displej: Na displeji se zobrazuje stav baterie. Pokud je hodnota nižší než 12, dobijte baterii.

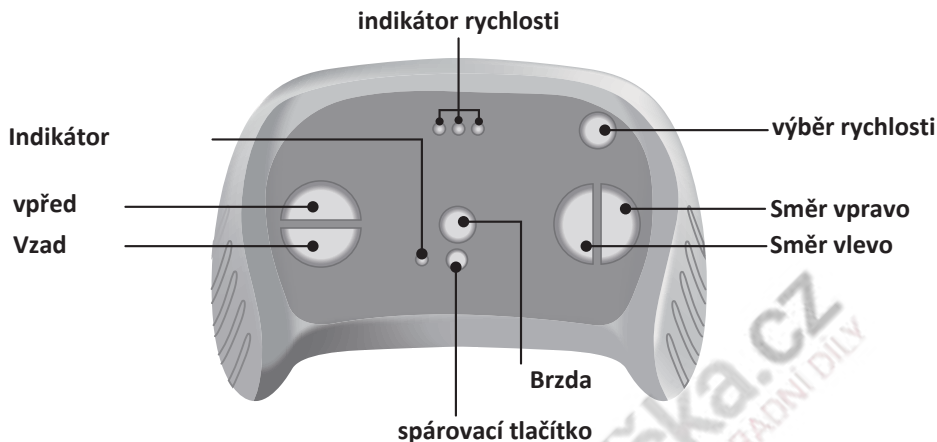

Vložte tužkové baterie do dálkového ovladače:

Odstraňte kryt ze zadní strany ovladače a vložte AAA (LR03) baterie.

Poznámka: Baterie nejsou součástí balení.

1. Proces Spárování

Stiskněte Spárovací tlačítko podobu dvou sekund, indikátor začne blikat. Tehdy zapněte autíčko, pokud se indikátor ustálí - přestane blikat, znamená že spárování bylo úspěšné. Pokud se indikátor nerozsvítí, znamená to že spárování nebylo úspěšné, zopakujte znovu. Spárování třeba zopakovat po výměně baterek.

2. Brzdové tlačítko

Stiskněte pro zastavení vozidla, stiskněte znovu pro uvolnění brzd.

3. Výběr rychlosti

Vozidlo jezdí na třech úrovních rychlosti - nízká, střední, rychlá.

Poznámka: Při couvání jezdí vozidlo pouze na 1 úrovni rychlosti.

Poznámka:

- Pokud necháte dálkový ovladač bez používání po dobu 10 sekund, vypne se automaticky.

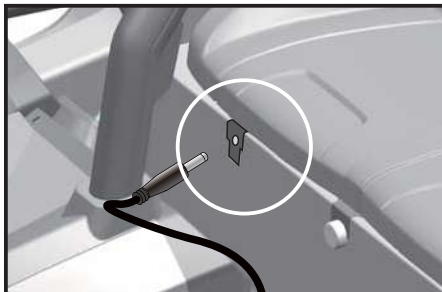

- Startovací tlačítko musí být v poloze OFF (musí být vypnuto) dokud se autíčko nabíjí.
- Před prvním použitím doporučujeme nabít baterii po dobu 4 až 6 hodin.
- Nenabíjejte baterii více než 10 hodin aby se předešlo přehřátí nabíječky.
- Pokud se vozidlo začne pohybovat pomalým tempem, dobijte baterii.
- Po každém použití nebo jednou za měsíc dobíjete baterii po dobu 8 až 12 hodin no méně než 20 hodin.

1. Připojte port nabíječky do vstupní zásuvky (pod sedadlem).

2. Zapojte konektor nabíječky do elektrické zásuvky. Baterie začne nabíjet.



VAROVÁNÍ!

Když se vozidlo nabíjí všechny funkce musí být vypnuté! Pouze dospělá osoba může nabíjet vozidlo.

I

Údržba

- Je povinností rodiče zkontrolovat autíčko před použitím. Pravidelně zkontrolovat hrozící nebezpečí, jako je baterie, nabíjení, kabel, zástrčka, šrouby, upevňovací kryty, a v případě škody těchto částí se hračka nesmí používat, dokud škoda odstraněn.
- Ujistěte se, zda plastové části vozidla nejsou prasklé nebo zlomené.
- Příležitostně použijte olej na mazání pohyblivých částí, jako jsou například kola.
- Vozidlo parkujte ve vnitřních prostorách, nebo jej zakryjte plachtou, abyste ho ochránili před vlhkým počasím.
- Udržujte vozidlo mimo zdrojů tepla, jako jsou kamna a ohřívače. Hrozba roztavení se plastových částí.
- Po každém použití nabíjete baterii. S baterií mohou manipulovat pouze dospělé osoby.
- Pokud se vozidlo nepoužívá, nabíjete baterii alespoň jednou za měsíc.
- Vozidlo nemyjte mýdlem ani vodou. Voda poškodí motor, elektrický systém a baterii.
- Vozidlo čistěte suchým hadrem. Nepoužívejte vosk na auta. Nepoužívejte abrazivní čisticí prostředky.
- Nepoužívejte vozidlo na písku, jemném štěrku, které by mohly poškodit pohyblivé části, motor nebo elektrický systém.
- Pokud se vozidlo nepoužívá, vypněte spínačem vozidlo a odpojte kabel na baterii.

Poradce při potížích

Problém	Možná příčina	Řešení
Vozidlo se nepustí	Nízký stav baterie	dobijte baterii
	Tepelná pojistka je aktivována	Obnovit pojistku, viz <Pojistka>
	Konektor nebo kabely baterie jsou volné	Zkontrolujte, zda jsou konektory baterie správně zapojeny. Pokud jsou vodiče volné kolem motoru kontaktujte prodejce.
	Baterii nelze dobít	Vyměňte baterii, kontaktujte prodejce
	Elektrický systém je poškozen	Kontaktujte prodejce.
	Motor je poškozen	Kontaktujte prodejce.
Vozidlo jezdí jen krátko	Baterie není dostatečně nabitá	Zkontrolujte, zda jsou konektory baterie správně a pevně zapojené při nabíjení
	Baterie je stará	Vyměňte baterii, kontaktujte prodejce.
Vozidlo jezdí pomalu	Nízký stav baterie	Dobijte baterii a kontaktujte prodejce.
	Baterie je stará	Vyměňte baterii a kontaktujte prodejce.
	Vozidlo je přetíženo	Snižte hmotnost na vozidle. Maximální zatížení je 50 kg.
	Vozidlo je používáno v náročných podmínkách	Vyhnete se použití vozidla v náročných podmínkách, viz <Bezpečnost>.
Vozidlo potřebuje potlačit aby šlo dopředu	Špatné kontakty kabelů nebo konektorů	Zkontrolujte, zda jsou konektory baterie pevně zapojené. Pokud jsou kabely volně kolem motoru, kontaktujte prodejce
	„Mrtvý bod“ na motore	Znamená, že elektřina není dodána do terminál a vozidlo vyžaduje opravu. Kontaktujte prodejce.
Těžké řazení z jízdy vpřed do couvání nebo opačně	Pokus o řazení kým je auto v pohybu	Zcela zastavte auto a potom řadte
Hlasité brouscí nebo klikací hluky z motoru nebo převodovky	Motor nebo převody jsou poškozené	Kontaktujte prodejce.
Baterie se nedobíjí	Konektor baterie nebo adaptéru je volný	Ujistě se, že konektory jsou pevně napojeny
	Nabíječka není zapojena	Ujistěte se, že nabíječka je zapojena do elektrické zásuvky.
	Nabíječka nefunguje	Kontaktujte prodejce.
Nabíječka je teplá během nabíjení	Je to normální jev	

Zcela prostudujte tento manuál a poradce při potížích před voláním. Pokud stále potřebujete pomoc při řešení problému, kontaktujte prodejce.



ElektrickáAutička.cz
PRODEJ · SHOWROOM · SERVIS · NÁHRADNÍ DÍLY

Likvidace baterie



- Váš olověný akumulátor musí být recyklován nebo zlikvidován způsobem, který je ekologický.
- Nevyhazujte baterii do ohně. Baterie může explodovat.
- Nevyhazujte baterii do běžného komunálního odpadu. Spalování nebo míchání olověných baterií s komunálním odpadem je podle zákona zakázáno.

Tento produkt splňuje normy pro ASTM F963; GB6675; EN71 a EN62115 standard.



Elektrická Autička.cz
PRODEJ · SHOWROOM · SERVIS · NAHRADNÍ ÚJBY